

Domande

A020

FISICA

Prova OR22_A020

La risposta corretta è sempre la [a]

Quesito 1

Il valore dell'energia potenziale gravitazionale di un sistema formato da due corpi puntiformi è:

- [a] inversamente proporzionale alla distanza tra i due corpi
 - [b] inversamente proporzionale al quadrato della distanza tra i due corpi
 - [c] direttamente proporzionale alla distanza tra i due corpi
 - [d] direttamente proporzionale al quadrato della distanza tra i due corpi
-

Quesito 2

Su un punto materiale agiscono due forze. Di queste forze conosciamo solamente le intensità, rispettivamente di **3 N** e **4 N**. Con queste informazioni possiamo affermare con certezza che l'intensità della loro risultante:

- [a] può assumere un valore tra **1 N** e **7 N**
 - [b] è pari a **7 N**
 - [c] è pari a **5 N**
 - [d] è pari a **12 N**
-

Quesito 3

Due carrellini si muovono su una rotaia a cuscino d'aria in versi opposti e si scontrano in modo completamente anelastico. Prima dell'urto un carrello di massa pari a **200 g** si muove verso destra con velocità pari a **5 m/s**, l'altro carrello ha massa pari a **300 g** si muove verso sinistra a **4 m/s**. Possiamo quindi affermare che dopo l'urto i due carrellini:

- [a] si muovono verso sinistra con velocità pari a **0,4 m/s**
 - [b] si muovono verso sinistra con velocità pari a **4,4 m/s**
 - [c] si muovono verso destra con velocità pari a **4,4 m/s**
 - [d] rimbalzano e tornano indietro scambiandosi le velocità, ovvero con la velocità finale di uno uguale a quella iniziale dell'altro
-

Quesito 4

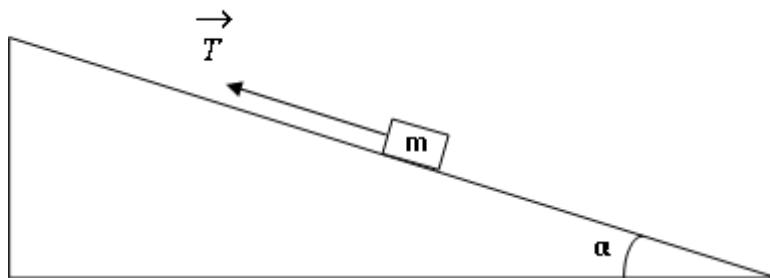

Un corpo di massa m è appoggiato su un piano inclinato ruvido ed è tirato mediante una corda parallela al piano stesso come indicato in figura, in modo che il corpo risalga il piano inclinato a velocità costante, strisciando su di esso. Se F è l'intensità della forza di attrito esercitata dal piano inclinato sul corpo, l'intensità T della forza trainante esercitata dalla corda sul corpo è pari a:

- [a] $mg \operatorname{sen}(\alpha) + F$
 - [b] $mg \sin(\alpha) - F$
 - [c] $mg \cos(\alpha) + F$
 - [d] $mg \cos(\alpha) - F$
-

Quesito 5

Nel riprodurre l'esperimento di Young si fa incidere un fascio di luce bianca su una parete con doppia fenditura. Sullo schermo presente oltre la parete si osserva:

- [a] centralmente una frangia bianca, lateralmente un'alternanza di frange scure e frange ciascuna di vario colore
 - [b] centralmente una frangia bianca, lateralmente un'alternanza di frange scure e frange bianche
 - [c] centralmente una frangia scura, lateralmente un'alternanza di frange scure e frange ciascuna di vario colore
 - [d] centralmente una frangia scura, lateralmente un'alternanza di frange scure e frange bianche
-

Quesito 6

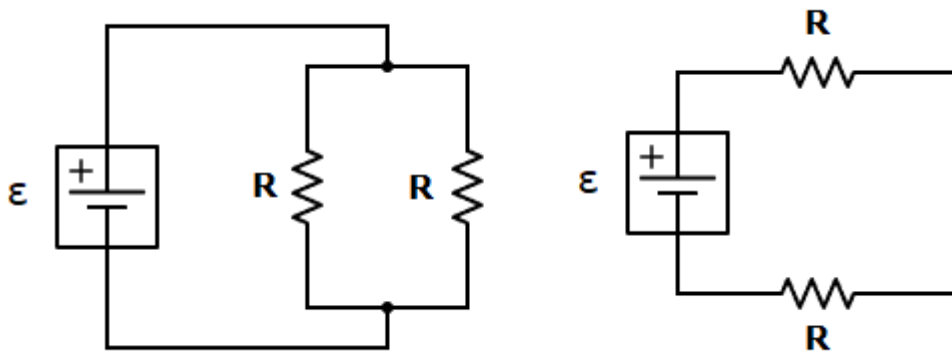

Due resistor di uguale resistenza R sono collegati prima in parallelo e poi in serie allo stesso generatore ideale di tensione, come indicato in figura. Indicata con I_P l'intensità di corrente attraverso il generatore quando i resistori sono in parallelo e I_S l'intensità di corrente attraverso il generatore quando il collegamento è in serie, possiamo affermare che:

- [a] $I_S = I_P / 4$
 - [b] $I_S = I_P / 2$
 - [c] $I_S = 4 I_P$
 - [d] $I_S = 2 I_P$
-

Quesito 7

Se inviamo un fascio di particelle α su una lamina d'oro sottilissima e osserviamo l'angolo di deviazione delle particelle rispetto alla direzione iniziale (esperimento di Rutherford), si osserva che:

- [a] sono presenti tutti gli angoli di deflessione, anche se la maggior parte delle particelle attraversa la lamina subendo piccolissime deviazioni, alcune subiscono deviazioni più o meno grandi e solo poche rimbalzano sulla lamina d'oro subendo deviazioni maggiori di 90°
 - [b] tutte le particelle α attraversano la lamina d'oro subendo deviazioni molto piccole
 - [c] tutte le particelle α rimbalzano sulla lamina d'oro subendo deviazioni maggiori di 90°
 - [d] tutte le particelle α sono assorbite dalla lamina d'oro ovvero né la attraversano né ci rimbalzano tornando indietro
-

Quesito 8

Nell'effetto Compton, l'angolo di deviazione che corrisponde alla minima variazione di lunghezza d'onda è:

- [a] 0°
 - [b] 90°
 - [c] 180°
 - [d] la variazione di lunghezza d'onda non dipende dall'angolo di deviazione
-

Quesito 9

La dimensione fisica della costante di Planck è uguale a quella di:

- [a] momento angolare
 - [b] quantità di moto
 - [c] energia
 - [d] lunghezza
-

Quesito 10

Se una particella α urta un nucleo di massa atomica A e numero atomico Z , si fonde con esso e poi si ha un decadimento che produce un neutrone e un nucleo Y , allora risulta che il nucleo Y è correttamente descritto da:

[a] $\begin{matrix} A+3 \\ Z+2 \end{matrix} Y$

[b] $\begin{matrix} A+3 \\ Z+1 \end{matrix} Y$

[c] $\begin{matrix} A+4 \\ Z+2 \end{matrix} Y$

[d] $\begin{matrix} A+4 \\ Z+1 \end{matrix} Y$

Quesito 11

Indicando con τ la vita media, $T_{1/2}$ il periodo di dimezzamento e λ la costante di decadimento di un elemento radioattivo, risulta:

[a] $\tau > T_{1/2}$

[b] $\tau = T_{1/2}$

[c] $\tau < T_{1/2}$

[d] $\tau = 2 T_{1/2}$

Quesito 12

Viene eseguita la misura di un intervallo di tempo ed il risultato è il seguente: $\Delta t = (0,00320 \pm 0,00002) \text{ s}$. Il numero di cifre significative dell'intervallo di tempo misurato è:

[a] 3

[b] 2

[c] 6

[d] 5

Quesito 13

Si misurano le lunghezze dei lati di un rettangolo e si ottiene $L_1 = (10 \pm 1) \text{ mm}$ e $L_2 = (100 \pm 2) \text{ mm}$. Il valore dell'errore assoluto sull'area del rettangolo ottenibile da queste misure è circa:

[a] 120 mm^2

[b] 3 mm^2

[c] 2 mm^2

[d] 12 mm^2

Quesito 14

Un corpo di $1,0 \text{ kg}$ galleggia in una vasca contenente $2,0 \text{ m}^3$ di acqua. Quando tutto il sistema è in perfetto equilibrio, il 70% del volume del corpo è immerso sotto la superficie dell'acqua. In queste condizioni, la spinta di Archimede sul corpo è circa:

[a] 10 N

[b] $7,5 \text{ N}$

[c] $2,0 \text{ N}$

[d] $2,0 \cdot 10^4 \text{ N}$

Quesito 15

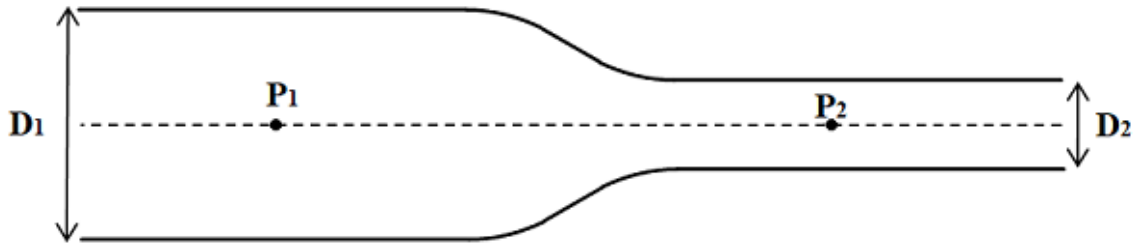

La figura rappresenta una sezione longitudinale di un tratto di tubo, avente asse orizzontale, dove scorre un liquido ideale in regime stazionario. Siano D_1 e D_2 (con $D_1 > D_2$) i diametri a sinistra e a destra del restringimento, P_1 e P_2 le pressioni del liquido nei due punti sull'asse del tubo indicati in figura, v_1 e v_2 le velocità del liquido negli stessi punti. Possiamo affermare che:

- [a] $v_1 < v_2$ e $P_1 > P_2$
 - [b] $v_1 < v_2$ e $P_1 < P_2$
 - [c] $v_1 < v_2$ e $P_1 = P_2$
 - [d] $v_1 > v_2$ e $P_1 < P_2$
-

Quesito 16

Riguardo ad una particella elettricamente carica in un campo magnetico uniforme e in assenza di gravità, possiamo affermare che:

- [a] a seconda delle condizioni iniziali, potrebbe muoversi di moto rettilineo uniforme
 - [b] in ogni caso si muoverebbe di moto circolare uniforme
 - [c] in ogni caso si muoverebbe di moto rettilineo uniformemente accelerato
 - [d] in ogni caso sarebbe ferma in equilibrio
-

Quesito 17

Una superficie piana, infinitamente estesa ed elettricamente carica in modo uniforme, contiene una quantità di carica elettrica Q in ogni sua regione di area A .

L'intensità del campo elettrico generato da questa superficie in un punto P che si trova a distanza r dal piano è:

[a] $Q / (2 \epsilon_0 A)$

[b] $Q / (4 \pi \epsilon_0 r^2)$

[c] $\epsilon_0 A/r$

[d] $Q / (\epsilon_0 A)$

Quesito 18

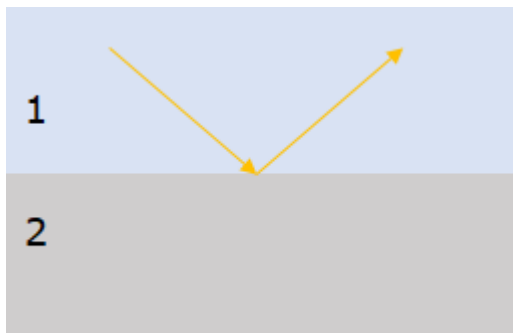

Un raggio di luce incide sulla superficie di separazione tra due materiali otticamente diversi, provenendo dal materiale 1 , come mostrato in figura. Detti n_1 ed n_2 gli indici di rifrazione dei due materiali, si ha riflessione totale se:

[a] $n_1 > n_2$ e l'angolo di incidenza è maggiore di un valore che dipende dagli indici di rifrazione

[b] $n_1 > n_2$ e l'angolo di incidenza è minore di un valore che dipende dagli indici di rifrazione

[c] $n_1 < n_2$ e l'angolo di incidenza è maggiore di un valore che dipende dagli indici di rifrazione

[d] $n_1 < n_2$ e l'angolo di incidenza è minore di un valore che dipende dagli indici di rifrazione

Quesito 19

Tra le seguenti risposte, quella corrispondente ad onde elettromagnetiche ordinate per lunghezza d'onda crescente è:

- [a] raggi gamma, raggi X, radiazione infrarossa, microonde
 - [b] raggi X, raggi gamma, radiazione infrarossa, microonde
 - [c] raggi gamma, raggi X, microonde, radiazione infrarossa
 - [d] microonde, radiazione infrarossa, raggi X, raggi gamma
-

Quesito 20

Se due sorgenti sonore emettono onde sinusoidali di uguale ampiezza, ma frequenza leggermente diversa, rispettivamente di **440 Hz** e di **442 Hz**, in un punto dello spazio investito da entrambe le onde e alla stessa distanza dalle due sorgenti è presente un'onda:

- [a] di frequenza pari a **441 Hz** e intensità oscillante
 - [b] di frequenza pari a **441 Hz** e intensità costante
 - [c] di frequenza pari a **882 Hz** e intensità costante
 - [d] di frequenza pari a **882 Hz** e intensità oscillante
-

Quesito 21

Se l'intensità di un'onda sonora raddoppia, il livello di intensità sonora:

- [a] aumenta di **3,0 dB**
 - [b] aumenta di **2,0 dB**
 - [c] aumenta di **20 dB**
 - [d] aumenta di **30 dB**
-

Quesito 22

Una persona e uno strumento di misura sono fermi su una strada rettilinea e rilevano la frequenza dell'onda sonora emessa dalla sirena di un'auto in due

condizioni diverse. Quando anche l'auto è ferma, la frequenza misurata dallo strumento è f_0 ; quando l'auto si muove, avvicinandosi alla persona e allo strumento, la frequenza misurata dallo stesso strumento è f .

Nel caso in cui l'auto si muova con velocità pari ad un terzo di quella del suono si ha che:

[a] $f = (3/2) f_0$

e la persona percepisce soggettivamente un suono più acuto rispetto a quando l'auto è ferma

[b] $f = (4/3) f_0$

e la persona percepisce soggettivamente un suono più acuto rispetto a quando l'auto è ferma

[c] $f = (3/2) f_0$

e la persona percepisce soggettivamente un suono di altezza uguale al caso in cui l'auto è ferma

[d] $f = (4/3) f_0$

e la persona percepisce soggettivamente un suono di altezza uguale al caso in cui l'auto è ferma

Quesito 23

Un gas perfetto è contenuto in un contenitore in modo che non possano né entrare né uscire molecole. Il gas subisce una trasformazione isocora, durante la quale la temperatura del gas passa da 180 °C a 90 °C . Indicando con:

- P_f e P_i la pressione finale e iniziale del gas;
- V_f e V_i il volume finale e iniziale del gas;

possiamo affermare che:

[a] $P_f \approx P_i \cdot 0,8$

[b] $P_f = P_i \cdot 1/2$

[c] $V_f \approx V_i \cdot 0,8$

[d] $V_f = V_i \cdot 1/2$

Quesito 24

In un contenitore chiuso è presente un gas formato da una miscela di Elio (massa atomica $\approx 4 u$) e Neon (massa atomica $\approx 20 u$).

Allo stato di equilibrio, il rapporto R tra il valore medio del quadrato delle velocità delle molecole di Elio e di Neon (ovvero $R = \langle v^2 \rangle_{He} / \langle v^2 \rangle_{Ne}$, con $\langle X \rangle$ valor medio della grandezza X) è dato da:

- [a] $R = 5$
 - [b] $R = 25$
 - [c] $R = 1/5$
 - [d] $R = 1/25$
-

Quesito 25

Di un sistema dinamico caotico possiamo affermare che:

- [a] è caratterizzato da dipendenza sensibile alle condizioni iniziali
 - [b] non è caratterizzato da dipendenza sensibile alle condizioni iniziali
 - [c] tutte le traiettorie del suo spazio delle fasi sono aperiodiche
 - [d] la sua evoluzione nel tempo non può essere deterministica
-

Quesito 26

In riferimento ad un gas perfetto, possiamo affermare che il calore specifico:

- [a] a pressione costante è maggiore di quello a volume costante
 - [b] a pressione costante è minore di quello a volume costante
 - [c] in una qualunque trasformazione, aumenta all'aumentare della temperatura
 - [d] in una qualunque trasformazione, diminuisce all'aumentare della temperatura
-

Quesito 27

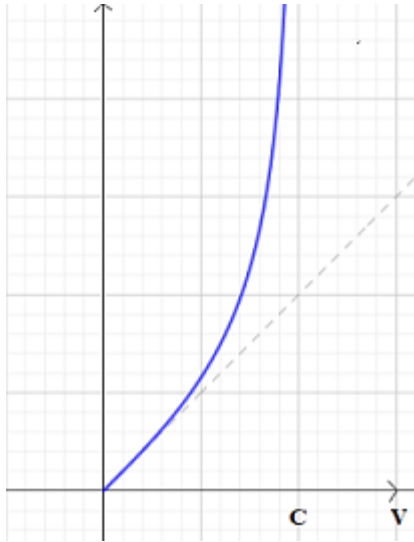

Data una particella libera di massa a riposo m_0 , la grandezza riportata in grafico (linea continua blu) in funzione della velocità v della particella può rappresentare:

- [a] p/m_0 con p = modulo della quantità di moto relativistica della particella
 - [b] E/m_0 con E = energia relativistica della particella
 - [c] K/m_0 con K = energia cinetica relativistica della particella
 - [d] l'energia cinetica classica della particella
-

Quesito 28

I risultati dell'esperimento svolto negli anni '40 del secolo scorso e guidato dai fisici Bruno Rossi e David Hall sui muoni prodotti nell'alta atmosfera dai raggi cosmici possono essere spiegati:

- [a] sia con la dilatazione relativistica dei tempi sia con la contrazione relativistica delle lunghezze
 - [b] solamente con la dilatazione relativistica dei tempi
 - [c] solamente con la contrazione relativistica delle lunghezze
 - [d] solamente con la distorsione gravitazionale dei tempi
-

Quesito 29

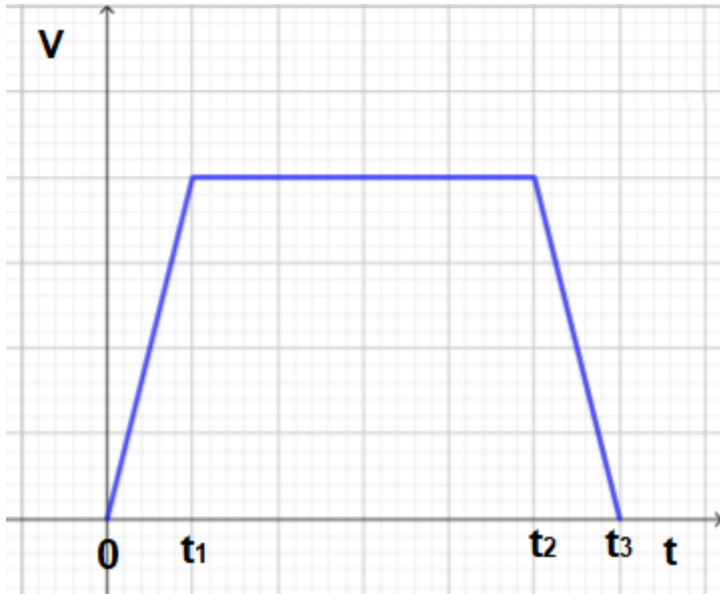

Il grafico mostra l'andamento nel tempo della velocità di un ascensore che sale da un piano a quello superiore. Sul pavimento dell'ascensore c'è una bilancia (che esprime il peso in chilogrammi peso, **kgp**) e sopra di essa un corpo di massa pari a **30 kg**. Riguardo al valore mostrato dalla bilancia possiamo affermare che:

- [a] per $0 < t < t_1$ il valore è un po' maggiore di **30 kgp**
per $t_2 < t < t_3$ il valore è un po' minore di **30 kgp**
- [b] per $0 < t < t_1$ il valore è un po' minore di **30 kgp**
per $t_2 < t < t_3$ il valore è un po' maggiore di **30 kgp**
- [c] il valore è un po' maggiore di **30 kgp** sia per $0 < t < t_1$ sia per $t_2 < t < t_3$
- [d] il valore è un po' minore di **30 kgp** sia per $0 < t < t_1$ sia per $t_2 < t < t_3$

Quesito 30

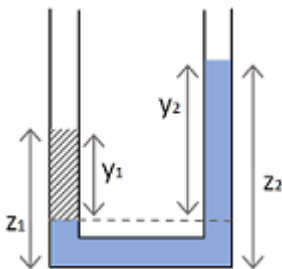

La figura rappresenta due liquidi immiscibili in equilibrio in presenza di gravità dentro un tubo ad U, di sezione costante, aperto ad entrambe le estremità. Il

liquido "1" rappresentato in tratteggio ha densità d_1 , quello "2" in azzurro ha densità d_2 . Possiamo affermare che:

[a]

$$d_1 y_1 = d_2 y_2$$

[b]

$$d_1 y_2 = d_2 y_1$$

[c]

$$d_1 y_1 = d_2 Z_2$$

[d]

$$d_1 Z_2 = d_2 y_1$$

Quesito 31

Il *Parsec* è un'unità di misura di:

[a] lunghezza

[b] tempo

[c] angoli

[d] velocità

Quesito 32

L'ordine di grandezza della lunghezza d'onda della radiazione cosmica di fondo è:

[a] $10^{-3} m$

[b] $10^3 m$

[c] $10^{-13} m$

[d] $10^{13} m$

Quesito 33

Se un elettrone ed un positrone aventi entrambi energia cinetica trascurabile rispetto alla loro energia di riposo si annichilano, può accadere che:

- [a] si formi una coppia di fotoni gamma che si allontanano lungo una stessa direzione procedendo in versi opposti
 - [b] si formi una coppia di fotoni gamma, e solo questi, che si allontanano lungo due direzioni tra loro perpendicolari
 - [c] si formi una coppia protone - antiprotone quasi fermi
 - [d] si formi una coppia protone - antiprotone che si allontanano lungo una stessa direzione procedendo in versi opposti
-

Quesito 34

Riguardo alle reazioni nucleari di fissione o di fusione, utilizzate o utilizzabili in futuro per la produzione di energia elettrica, detta M_{in} la somma delle masse dei nucleoni e/o nuclei che danno luogo alla reazione e M_{fin} la somma delle masse dei prodotti della reazione, si può affermare che:

- [a] in entrambi i casi $M_{in} > M_{fin}$
 - [b] in entrambi i casi $M_{in} < M_{fin}$
 - [c] nel caso di fissione $M_{in} < M_{fin}$ mentre nel caso di fusione $M_{in} > M_{fin}$
 - [d] nel caso di fissione $M_{in} > M_{fin}$ mentre nel caso di fusione $M_{in} < M_{fin}$
-

Quesito 35

Siano S una superficie chiusa, $\Phi_S(E)$ e $\Phi_S(B)$ rispettivamente il flusso del campo elettrico e del campo magnetico attraverso la superficie S . Possiamo affermare che:

- [a] $\Phi_S(B) = 0$ per ogni superficie chiusa S e per ogni campo magnetico
e
 $\Phi_S(E) = 0$ oppure $\Phi_S(E) \neq 0$ a seconda della superficie S e del campo elettrico

- [b] $\Phi_S(\mathbf{B}) = 0$ oppure $\Phi_S(\mathbf{B}) \neq 0$, a seconda della superficie \mathbf{S} e del campo magnetico
e
 $\Phi_S(\mathbf{E}) = 0$ per ogni superficie chiusa \mathbf{S} e per ogni campo elettrico
- [c] $\Phi_S(\mathbf{B}) = 0$ e $\Phi_S(\mathbf{E}) = 0$, per ogni superficie chiusa \mathbf{S} , per ogni campo elettrico e per ogni campo magnetico
- [d] $\Phi_S(\mathbf{B}) \neq 0$ e $\Phi_S(\mathbf{E}) \neq 0$, per ogni superficie chiusa \mathbf{S} , per ogni campo elettrico e per ogni campo magnetico
-

Quesito 36

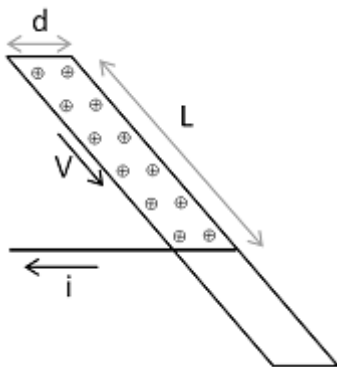

Un nastro di larghezza d e lunghezza L si muove a velocità V costante trasportando della carica elettrica distribuita in modo uniforme sulla sua superficie con densità superficiale σ . La carica viene completamente raccolta da un filo conduttore fisso sotto al quale scorre, strisciandovi, il nastro. L'intensità di corrente che scorre nel filo è:

- [a] $d \sigma v$
- [b] $L \sigma v$
- [c] $\sigma v^2 / d$
- [d] $\sigma v^2 / L$
-

Quesito 37

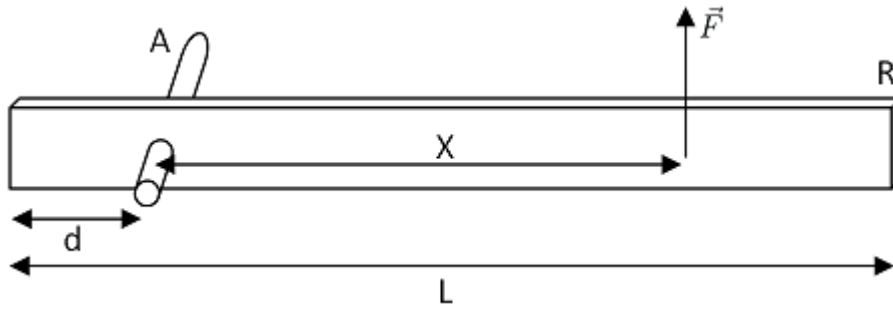

Un'asta metallica R di sezione rettangolare e di massa M può ruotare senza attrito intorno all'asta cilindrica A passante per un foro presente nell'asta R . L'asta A è a sua volta vincolata rigidamente ad una parete. Sull'asta R agisce una forza verticale verso l'alto di intensità F applicata in un punto a distanza X dal centro di rotazione. Quando l'asta R si trova in posizione orizzontale, come in figura, possiamo affermare che si ha equilibrio se:

- [a] $F \cdot X = Mg \cdot (L/2 - d)$
- [b] $F \cdot X = Mg \cdot L/2$
- [c] $F : X = Mg : (L/2 - d)$
- [d] $F : X = Mg : (L/2)$

Quesito 38

In una lente sottile, detta p la posizione sull'asse ottico del punto oggetto rispetto al centro della lente e q la posizione del punto immagine, si può affermare che:

- [a] esiste una relazione lineare tra il reciproco di p e il reciproco di q
- [b] esiste una relazione lineare tra il reciproco di p^2 e il reciproco di q^2
- [c] p e q sono inversamente proporzionali
- [d] esiste una relazione lineare tra p e q

Quesito 39

Siano ΔU e L rispettivamente la variazione di energia interna ed il lavoro compiuto da un gas, contenuto in un cilindro dotato di pistone mobile a tenuta, che subisce una trasformazione ciclica quasi statica, senza ripercorrere a ritroso esattamente lo stesso percorso. Possiamo allora affermare che:

[a] $\Delta U = 0$ e $L \neq 0$

[b] $\Delta U \neq 0$ e $L = 0$

[c] $\Delta U \neq 0$ e $L \neq 0$

[d] $\Delta U = 0$ e $L = 0$

Quesito 40

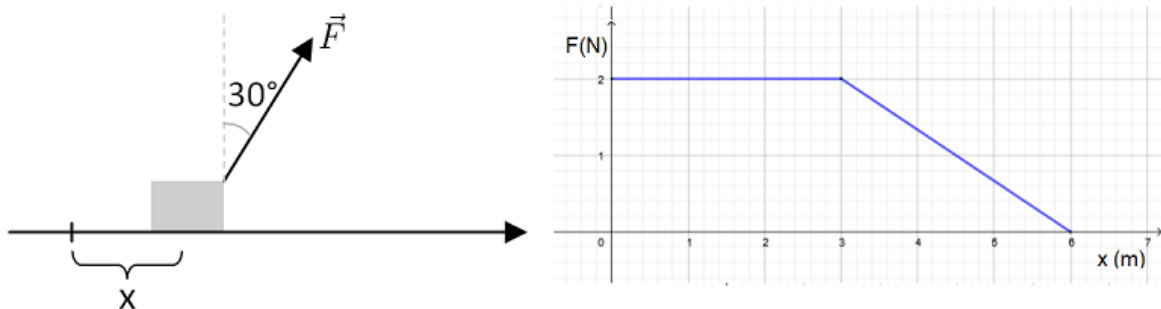

Nell'immagine sono riportate informazioni su un corpo, vincolato a scivolare su un piano orizzontale, trainato da una forza di direzione costante e intensità F che varia in funzione della posizione del corpo. Il lavoro compiuto dalla forza trainante quando il corpo passa dalla posizione $x = 0$ alla posizione $x = 6 \text{ m}$ è:

[a] $4,5 \text{ J}$

[b] $9 \cdot \cos(30^\circ) \text{ J}$

[c] 3 J

[d] 9 J

Quesito 41

Content comprehension

Sundial is Catriona Ward's fourth novel, following the excellent *Rawblood* and *Little Eve*, and the bestselling combination of thriller and horror that was *The Last House on Needless Street*. It is, again, terrifying in its exploration of what humans will do to one another and the consequences of childhood trauma. Ward captures beauty and terror in Rob's thoughts and actions, as she returns to the endless

sand and heat of her home in the desert, where “the land is spread out like a dirty coyote fur under the sky”. (*The Guardian*, March 22 2022; adapted)

Sundial is

- [a] Ward’s terrifying novel about life in the desert.
 - [b] Ward’s bestseller about living in Needless Street.
 - [c] Ward’s documentary film about life in the desert.
 - [d] Volume III in Catriona Ward’s *Little Eve* trilogy.
-

Quesito 42

Lexis in context

There’s nothing better than a visit to the Emerald Isle to purify your soul and reinvigorate your spirit. Home to some of the world’s greenest, most breathhtaking landscape, Ireland is rich in tourist attractions so appealing that you’ll want to visit them all. From the Cliffs of Moher that will leave you amazed, to the bright lights of Dublin’s Grafton Street or the respected halls of Trinity College, you’ll find plenty of fun things to do in Ireland. The hard part will be choosing which fascinating attractions you want to visit first. (www.planetware.com, March 22 2022; adapted)

“breathhtaking” in this context means

- [a] astonishing
 - [b] cheerful
 - [c] extensive
 - [d] upsetting
-

Quesito 43

Content comprehension

Dr Katie Gilligan-Lee of the University of Surrey is the author of a recently published report about becoming brilliant in mathematics. Based on 29 studies involving almost 4,000 children, the report concludes that in-class physical activities that train spatial reasoning are the most effective way for young people to raise their maths performance. They comprise paper folding, building with blocks, and solving three-dimensional puzzles. They are more effective than computer-based training or workbook activities, getting older kids to help younger ones, and other parental and school interventions. (*The Guardian*, March 22 2022; adapted)

To improve performance in maths, Dr Gilligan-Lee suggests

- [a] training spatial reasoning in multiple physical activities.
 - [b] avoiding in-class physical activities and spatial reasoning.
 - [c] extensive computer-based training and workbook activities.
 - [d] combining reading activities and computer-based training.
-

Quesito 44

Grammar

I hope you enjoyed today's tasks _____ I did.

- [a] as much as
 - [b] as much than
 - [c] as much that
 - [d] that much than
-

Quesito 45

Lexis

I don't know how she could go _____ such hard times. She is tough.

- [a]

through

[b] off

[c] down with

[d] to

Quesito 46

Le prestazioni di un computer NON sono influenzate da:

[a] dalle dimensioni dello schermo

[b] dalla potenza del microprocessore

[c] dalle dimensioni della memoria

[d] dal numero di applicativi attivi

Quesito 47

Quando si connette una nuova periferica al computer, il sistema operativo Windows riconosce la nuova apparecchiatura e assegna ad essa...?

[a] Una lettera seguita dai due punti

[b] Una lettera seguita da un punto e virgola

[c] Una lettera seguita da un numero

[d] Solo una lettera

Quesito 48

Per scambiarsi messaggi di testo su un computer in modalità sincrona è indispensabile

[a] Essere connessi alla rete

[b] Possedere un account sullo stesso dominio

[c] Essersi scambiati gli indirizzi di posta elettronica

[d] Possedere la stessa tipologia di dispositivo

Quesito 49

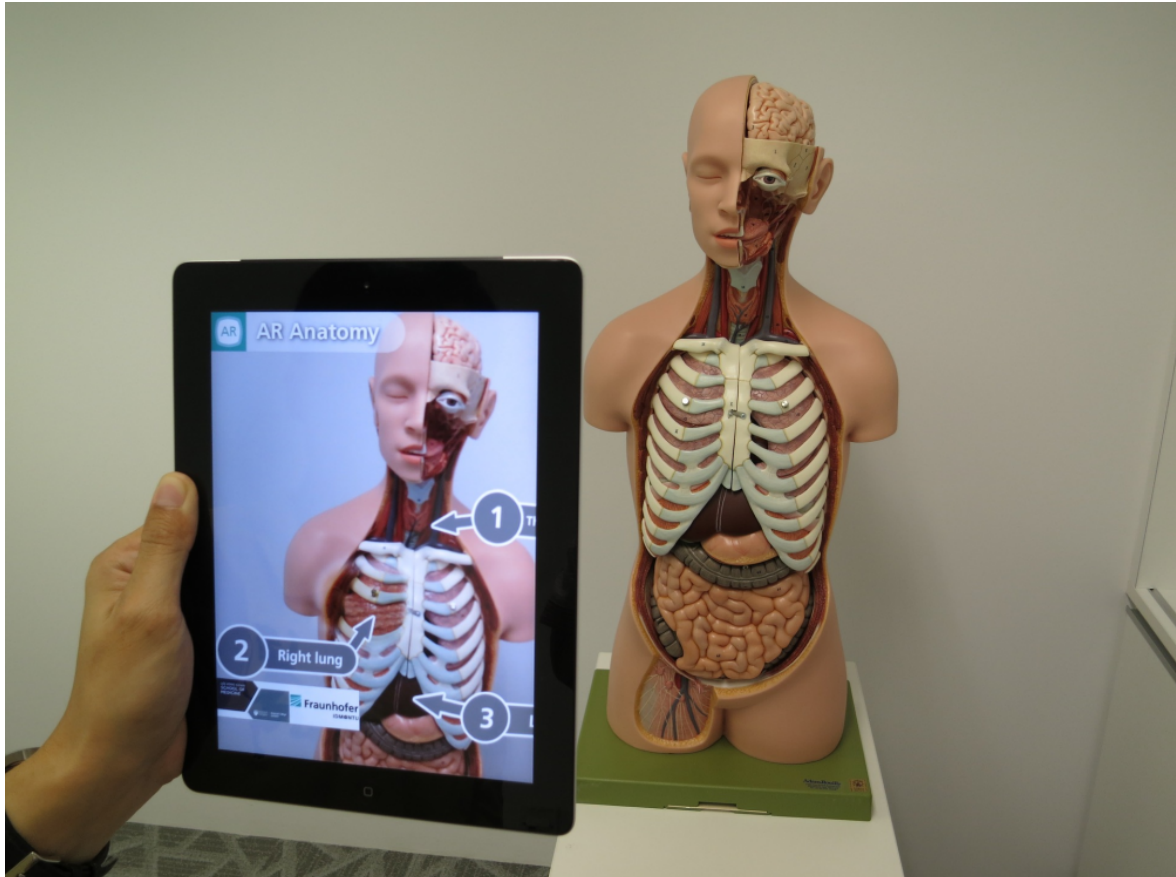

L'immagine è un esempio di attività didattica sviluppata attraverso la

- [a] realtà aumentata
 - [b] realtà virtuale
 - [c] realtà anatomica
 - [d] realtà digitale
-

Quesito 50

Quale azione del Piano Nazionale Scuola Digitale si occupa di Ambienti per la didattica digitale integrata?

- [a] L'azione 4
 - [b] L'azione 23
 - [c] L'azione 14
 - [d] L'azione 24
-